



»» **RIPARI PER MACCHINE VARIE**

PAL01

SCHEDA PRODOTTO

Ultimo aggiornamento:
13/04/2023

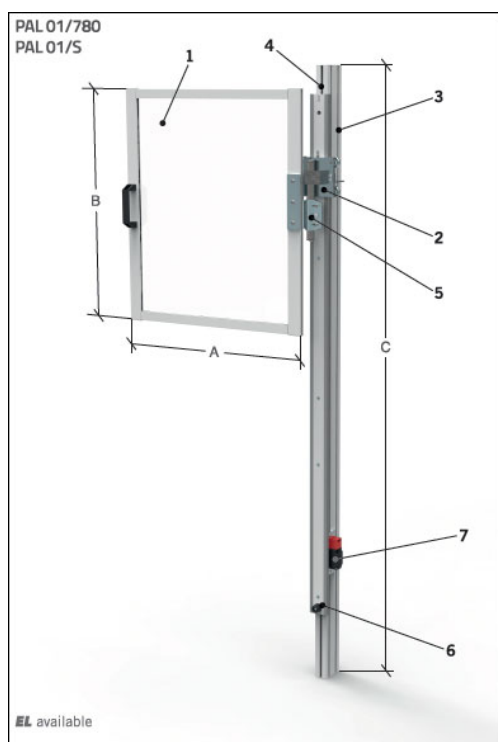

CARATTERISTICHE

Protegge l'operatore dal diretto contatto con gli organi in moto e dalle possibili proiezioni di trucioli e liquido lubrorefrigerante.

Lo schema, in alluminio e policarbonato, è scorrevole su pattini in polietilene, con contrappesi di sostegno interni alla colonna portante, per facilitare il movimento e sostenerne il peso.

Completa di microinterruttore di sicurezza.

1. Schermo di protezione - in policarbonato e profili in alluminio
2. Carrello scorrevole di supporto protezione mobile
3. Guida portante - in estruso di alluminio - provvista di sistemi di scorrimento su profilo rettificato
4. Gruppo contrappeso
5. Morsetto di fissaggio dello schermo
6. Paracolpi
7. Microinterruttore di sicurezza ad azionatore separato - n. 2 contatti NC

Riparo dotato di pannello di protezione scorrevole verticalmente ad apertura manuale.

CODICE	A	B	C	KG
PAL 01/780	700	800	2000	30,0
PAL 01/S	-	-	-	-

Le nostre protezioni sono conformi alla direttiva macchine 2006/43/CE

CE
<https://www.tecnopiu.it/>