



»» **RIPARI PER TORNI**

PTO 09

SCHEDA PRODOTTO

Ultimo aggiornamento:
13/04/2023

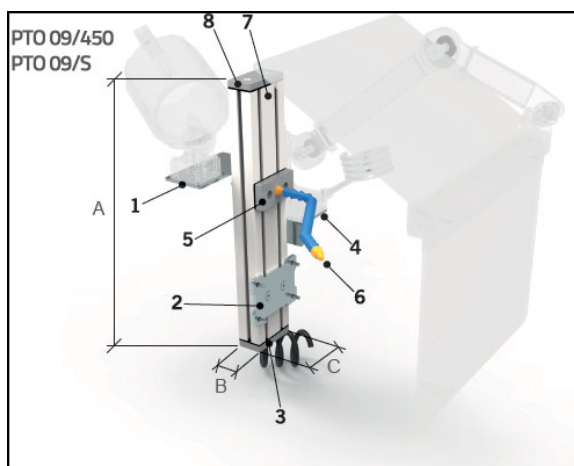

CARATTERISTICHE

1. Staffa di supporto lampada
2. Piastra fissaggio regolabile
3. Flangia ingresso liquido lubrorefrigerante
4. Angolare supporto protezione paratrucoli
5. Flangia uscita liquido lubrorefrigerante
6. Erogatore flessibile liquido lubrorefrigerante (kit montaggio)
7. Profilo in alluminio passaggio liquido lubrorefrigerante
8. Tappo con guarnizione

Ancorabile al carrello longitudinale, la colonna, regolabile in altezza per ottenere la configurazione più idonea, è in profilo di alluminio strutturale ed è munita di staffe di supporto per la lampada della serie **PLS 05/06** e per la protezione per l'operatore della serie **PTO10 / PTO11**.

La colonna, è inoltre dotata di innesto nella parte inferiore e di erogatore orientabile LOC-LINE per il liquido lubrorefrigerante (kit di montaggio da posizionare nel punto desiderato del profilo).

CODICE	A	B	C	KG.
PTO 09/450	450	45	90	3,5
PTO 09/S	-	45	90	-

Le nostre protezioni sono conformi alla direttiva macchine 2006/43/CE

CE
<https://www.tecnopiu.it/>